

BroilVection™

Modell JF94E Brukerhåndbok



APPROVALS:



FOR CE-GODKJENTE AUTOMATISKE GRILLER



ADVARSEL

1. Ikke oppbevar eller bruk bensin eller andre antennbare damper eller væsker i nærheten av dette eller andre apparater.
2. Grillområdet må holdes fritt for brennbare materialer og forbrenningsluft- og ventilasjonsstrømmen må ikke hindres. Driftspersonell må ikke utføre vedlikehold eller reparasjoner. Kontakt en godkjent Nieco-forhandler.
3. Ikke bruk dette apparatet i et område der vannstråler brukes.
4. Ikke rengjør apparatet med en vannstråle.
5. Hvis strømledningen er skadet, skal den kun skiftes ut av et verksted anbefalt av produsenten.
6. En bryter med en felles frakobling for alle poler og en kontaktdeling på minst 3 mm skal være inkludert i det faste ledningsnett.
7. Det anbefales at vegger og lignende i nærheten av apparatet er laget av ikke-brennbart materiale. Hvis ikke, må de kles med et passende ikke-brennbart varmesolerende materiale og brannvernforskrifter må følges nøye.
8. Dette apparatet skal ikke brukes av personer (derunder barn) med reduserte fysiske, sensoriske eller mentale evner, eller med manglende erfaring og kunnskap, med mindre de er under tilsyn eller gis instruksjoner om bruken av apparatet av en person som er ansvarlig for deres sikkerhet. Barn må holdes under oppsyn for å sikre at de ikke leker med apparatet.

**VIKTIG:
OPPBEVAR DENNE HÅNDBOKEN PÅ ET TRYGT STED
FOR FREMTIDIG REFERANSE**

MERKNADER TIL MONTØR

1. Dette apparatet er gradert IP 20, beskyttende kapsling.
2. Nominell effekt: 380 -415 V 3Ø 25 A

Model	kW	Elektrisk skjema
JF94E	19	20110
Beregnet gjennomsnittlig forbruk	16	

3. Dette apparatet må installeres av en kvalifisert montør i tråd med alle nasjonale og lokal regelverk og institusjoner med spesiell kompetanse.
4. Denne maskinen skal kobles til strømmettet med en jordet kontakt.

INNHALDSFORTEGNELSE

A. Generell informasjon	5
A.1 Beskrivelse	5
A.2 Garantiinformasjon	5
A.3 Service / teknisk assistanse	6
A.4 Sikkerhetsinformasjon	6
B. Maskinmontering	8
B.1 Før montering	8
B.2 Fester og beslag	8
B.3 Nivåregulering	8
B.4 Hettekrav	8
B.5 Klaring	8
B.6 Elektrisk tilkobling	8
B.7 Kontroll før bruk	8
C. Drift	9
C.1 Kontroller og indikatorer	9
C.2 Oppstartsprosedyre trinn for trinn	11
C.3 Stans	11
C.4 Bruk av kontroller	12
D. Montering/demontering og rengjøring	14
E. Håndbok i feilsøking	27
F. Tegninger	28
G. Ledninger Skjema	35
H Spesifikasjoner	38

A. GENERELL INFORMASJON

A.1 Beskrivelse

Nieco modell JF94E automatiske griller har patentert Jet-Flow™ luftteknologi som bruker overskuddsvarme til å hjelpe å grille produktet, noe som gir store energiinnsparinger. JF94 rengjøres også enkelt og har en enkel og intuitiv kontrollpakke som bidrar til å unngå grillproblemer og gir brukeren enda mer kontroll over grillmiljøet.

Denne håndboken informerer om sikkerhets- monterings- og bruksprosedyrene for Nieco automatisk grill, modell JF94E. Vi anbefaler at all informasjon i denne håndboken leses før grillen monteres og tas i bruk.

A.2 Garantiinformasjon

Les hele teksten om den begrensede garantien i denne håndboken.

Hvis enheten er skadet ved ankomst, må du kontakte transportøren umiddelbart og levere et erstatningskrav til dem. Gjem på all emballasjen når du krever erstatning. Erstatningskrav for frakt er ansvaret til kjøperen og **ER IKKE** dekket av garantien.

Garantien gjelder **ikke**:

- Skader som oppstår under transport eller skader som er et resultat av feil bruk.
- Montering av elektrisk service.
- Vanlig vedlikehold som beskrevet i denne håndboken.
- Feilfunksjon på grunn av feil vedlikehold som ikke er i tråd med trinnene i denne håndboken og eventuell opplæring.
- Skader som oppstår på grunn av misbruk eller skjodesløs håndtering utenom de vanlige bruksprosedyrene i denne håndboken.
- Skader som oppstår på grunn av fukt i de elektriske komponentene.
- Skader som oppstår på grunn av tukling med eller fjerning av sikkerhetsutstyr.

VIKTIG!

Ta vare på anvisningen for fremtidig bruk. Hvis enheten skifter eier, må du sørge for at denne håndboken følger med utstyret.

VIKTIG

Nieco Corporation forbeholder seg retten til å endre spesifikasjoner og produktdesign i tråd med generelle betingelser og vilkår som er beskrevet i BURGER KING®/forhandler- avtale. Slike endringer gir ikke kjøperen rett til tilsvarende endringer, forbedringer, tillegg eller erstatninger for tidligere kjøpt utstyr.

A.3 Service / teknisk assistanse

Hvis du får problemer med monteringen eller driften av grillen, kan du kontakte den lokale autoriserte Nieco-forhandleren.

Fyll inn informasjonen nedenfor og ha den tilgjengelig når du ringer det autoriserte servicekontoret for assistanse. Serienummeret står på grillens typeskilt på siden av enheten.

Kjøpt hos: _____
Kjøpsdato: _____
Modellnr.: _____
Serienr.: _____

For å få navnet på den lokale autoriserte Nieco-forhandleren kan du ringe (800) 821-2141 (kun USA).



Bruk bare originale Nieco-reservedeler i grillen. Bruk av andre reservedeler enn de som leveres av autoriserte Nieco-forhandlere og servicekontor vil oppheve garantien og kan endre ytelsen til grillen betraktelig. Nieco og Burger King Corporation har jobbet sammen for å lage retningslinjer for grilllytelse, kvalitet på maten og matsikkerhet. Bruk av deler som ikke kommer fra Nieco kan påvirke disse kriteriene og kan påvirke grillens ytelse, levetiden til deler og matsikkerheten. Den lokale autoriserte Nieco-forhandleren og servicekontoret har fått fabrikktraining og har et komplett delelager for din automatiske Nieco-grill.

Du kan kontakte fabrikken direkte på +1 707 284 7100 hvis du har problemer med å finne den lokale Nieco-forhandleren.

A.4 Viktig sikkerhetsinformasjon

I denne håndboken finner du følgende sikkerhetsord og -symboler som innebærer viktige sikkerhetspunkter med tanke på drift eller vedlikehold av utstyret:

 ADVARSEL 
GENERELL ADVARSEL. Indikerer informasjon som er viktig for korrekt drift av utstyret. Hvis disse ikke følges, kan det føre til skade på utstyret og/eller alvorlig personskade eller dødsfall.

 ADVARSEL 
ELEKTRISK ADVARSEL. Indikerer informasjon relatert til mulig støtfare. Hvis disse ikke følges, kan det føre til skade på utstyret og/eller alvorlig personskade eller dødsfall.

 ADVARSEL 
GENERELL FORSIKTIGHET-SVARSEL. Indikerer informasjon som er viktig for korrekt drift av utstyret. Hvis dette ikke følges, kan det føre til skade på utstyret.

 ADVARSEL 
ADVARSEL OM VARM OVERFLATE. Indikerer informasjon som er viktig for håndtering av utstyr og deler. Hvis dette ikke følges, kan det føre til personskader.

A.4 Viktig sikkerhetsinformasjon (fortsettelse.)

I tillegg til advarslene og forsiktighetsvarslene i denne håndboken, skal du bruke følgende retningslinjer for sikker drift av den automatiske Nieco-grillen:

- Les og følg alle instruksjoner før utstyret tas i bruk.
- Monter eller bruk bare grillen til tiltenkt bruk som beskrevet i denne håndboken.
- Ikke bruk utstyret hvis ledningen eller kontakten er skadet, hvis det ikke fungerer som det skal eller hvis det har blitt skadet på annen måte.
- Bare autorisert personell skal utføre service på utstyret. Kontakt den lokale Nieco- forhandleren for justeringer eller reparasjoner.
- Bruk bare originale Nieco-reservedeler for grillen. Hvis det ikke gjøres, oppheves garantien og ytelsen til grillen kan endres betraktelig. Nieco og Burger King Corporation har jobbet sammen for å lage noen standarder for grilllytelse, kvalitet på mat og matsikkerhet. Bruk av deler som ikke kommer fra Nieco kan påvirke disse kriteriene og kan påvirke grillens ytelse, levetiden til deler og matsikkerheten.

Følgende advarsler og forsiktighetsvarsler dukker opp i håndboken og skal følges nøye:

- **Slå av grillen og trekk ut kontakten før det utføres service, vedlikehold eller rengjøring på grillen.**
- **La alltid grillen avkjøles helt før det utføres service, vedlikehold eller rengjøring. Hvis du ikke venter til grillen er kjølt helt ned, kan det føre til personskade.**
- **Prosedylene i denne håndboken kan inkludere referanse til bruk av kjemiske produkter. Kondensatet Nieco Corporation støtter ikke bruk av noen spesielle rengjørings-/avfettingsprodukter. Bruk kun de kjemikaliene som er godkjent for bruk i BURGER KING® - SYSTEMET.**
- **Grillen skal jordes i henhold til lokale elektriske regler for å hindre muligheten for elektrisk støt. Den krever en jordet stikkontakt med separate elektriske linjer, beskyttet av sikringer eller overbelastningsbrytere med riktig grenseeffekt.**
- **Alle elektrisk ledende forbindelser må være i tråd med lokale elektriske regler og andre gjeldende regler.**
- **Bruk av tilstrekkelig ventilasjon (som beregnet i denne håndboken) med denne grillen er obligatorisk. Hvis enheten ikke ventileres tilstrekkelig og gis trygge driftsavstander (som angitt i denne håndboken), oppstår det en brannfare. Følg instruksjonene for nødstoppp av grillen hvis et nødtilfelle skulle oppstå.**
- **Ved strømbrudd skal en ikke forsøke å bruke dette apparatet.**

ADVARSEL, FARE FOR ELEKTRISK STØT. HVIS DISSE INSTRUKSJONENE IKKE FØLGES, KAN DET FØRE TIL ALVORLIG PERSONSKADE ELLER DØDSFALL:

- Elektrisk jording kreves for dette apparatet.
- Sjekk med en kvalifisert elektriker hvis du er usikker på om apparatet er skikkelig jordet.
- Ikke bruk vann på eller i nærheten av kontrollboksen. Det kan føre alvorlig personskade eller dødsfall på grunn av elektrisk støt.

ADVARSEL, HØYE TEMPERATURER MED VARME OVERFLATER. HVIS DISSE PROSEDYRENE IKKE FØLGES, KAN DET FØRE TIL ALVORLIG PERSONSKADE:

- Ikke forsøk å rengjøre, demontere eller utføre vedlikehold på denne grillen før den er helt avkjølt i henhold til instruksjonene i denne håndboken.

B. MONTERING

B.1 Før montering

Ta grillen ut av kassen og kontroller om det har oppstått skade under transport. Fjern teipen som fester maskindelene, og monter delene i riktig posisjon. Hvis det er synlige eller skjulte skader på noen deler av grillen, må du kontakte transportøren. Fabrikkgarantien dekker ikke fraktskader.

B.2 Installasjon

Følg installasjonsinstruksjonene hvis denne funksjonen ikke utføres av montøren.

B.3 Nivåregulering

Avløpssystemet for smørefett er basert på en tyngdekraft-design. Derfor er det meget viktig at grillen står på en jevn flate.

B.4 Krav til avtrekkshette

Apparatet må monteres under en tilstrekkelig stor ventilasjonshette.

Forbrenningsluft- og ventilasjonsstrømmen må ikke hindres. En tilstrekkelig lufttilførsel må være tilgjengelig for sikker og riktig drift.

B.5 Klaring

Hold området rundt apparatet fritt for brennstoff.

For å lette demontering av og service på enheten, skal det være en klaring på minimum 24" (610 mm) på kontrollpanelet (mateenden) på grillen.

PÅKREVDE OG ANBEFALTE KLARINGER

	PÅKREVD for montering nær brennbare vegger og konstruksjoner	PÅKREVD for montering nær ikke-brennbare vegger og konstruksjoner	ANBEFALT av Nieco for riktig demontering og service
Baksiden på grillen	12" (305 mm)	0" (0 mm)	0" (0 mm)
Sidene på grillen	12" (305 mm)	0" (0 mm)	0" (0 mm)
Fronten på grillen (mateenden)	12" (305 mm)	0" (0 mm)	24" (610 mm)

B.6 Elektrisk tilkobling

Effektbehov er oppgitt på enhetens typeskilt, og den må tilkobles i tråd med det. Før du starter grillen, må alle elektriske tilkoblinger i kontrollboksen trekkes til. Du finner et elektrisk koblings skjema inni kontrollboksen.

Merk: Koble fra strømmen før det utføres service.

B.7 Kontroll før bruk

Sørg for at alle deler er montert på riktig sted.

C. DRIFT

C.1 Knapper og indikatorer

PÅ HOVEDSIDEN

1. Hastighetskontroll på belte (P/N 13727-B) – brukes til å angi steketid på kjøttbeltet.
2. Indikatorlys for av/på (P/N 4402) – lyser når grillen er på.
3. Hovedbryter for av/på (P/N 15480) – brukes til å slå hovedstrømmen til grillen av eller på.
4. Knapp for reversering av belte (P/N 13579) – ved eventuell beltestopp trykk og hold inne knappen for reversering av belte for å hjelp løsne det som har satt seg fast hjelp på beltet.
5. Temperaturkontroll (P/N 25919) – Holder grilltemperaturen stabil når grillen er tungt belastet.

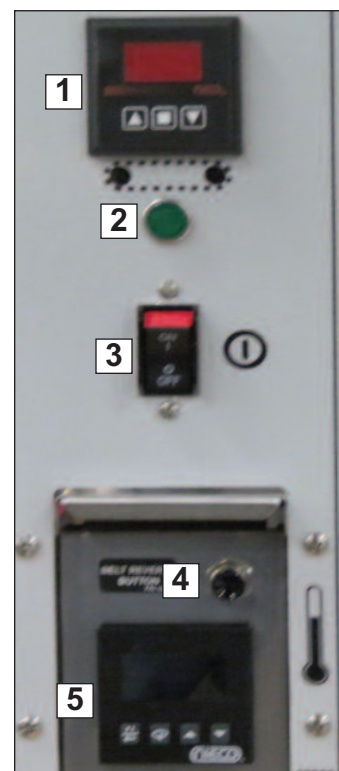

PÅ FLEKSI-SIDEN

1. Knapper for flere produkter (P/N 23159) – brukes til å grille et utvalg av produkter som krever ulike innstillinger (WHOPPERS®, kylling, XT)
2. Knapp for reversering av belte (P/N 13579) – ved eventuell beltestopp trykk og hold inne knappen for reversering av belte for å hjelp løsne det som har satt seg fast hjelp på beltet.
3. Temperaturkontroll (P/N 25919) – Holder grilltemperaturen stabil når grillen er under tungt belastet.

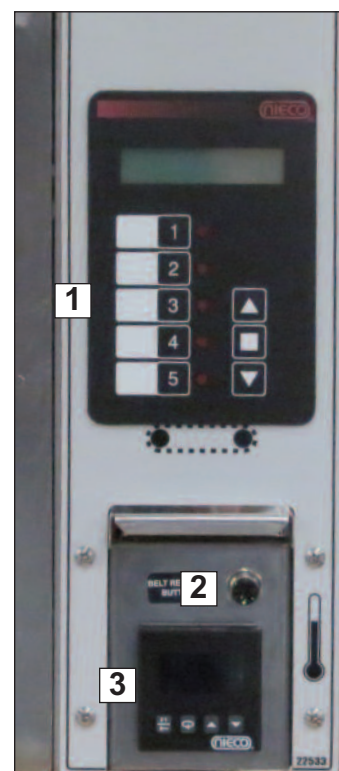

C.1 Knapper og indikatorer (fortsettelse)

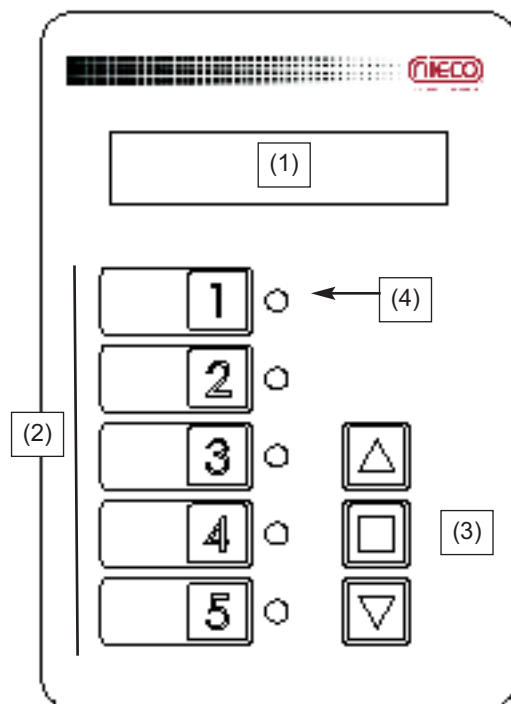

Knapper for flere hastigheter P/N 23159

- (1) LED-SKJERM – viser produktvalg og steketid på det som er i grillen.
- (2) PRODUKT VALG KNAPP – trykk for å velge ulike forhåndsinnstillinger for ulike produkter.
- (3) JUSTERINGSKNAPP – brukes for å justere produktets steketid, elementinnstillinger og produktnavn.
- (4) LYS INDIKATOR – tennes for å vise hvilken knapp som er valgt.

C.2 Lysprosedyrer

KLARGJØRING AV LYS FØR BRUK

1. Grillen er sentrert under hetten og koblet til
2. Slå ventilasjons-systemet på

⚠ ADVARSEL ⚠

VENTILASJONSSYSTEMET MÅ VÆRE PÅ HELE TIDEN VED BRUK AV GRILLEN. BRUK AV GRILLEN UTEN TILSTREKkelig VENTILASJON ER VELDIG BRANNFARLIG.

NORMAL TENNING

1. Slå på **HOVED STRØMBRYTEREN**.
2. La grillen varmes opp i 45 minutter før steking. Ikke bruk grillen under oppvarmings- perioden.

1.

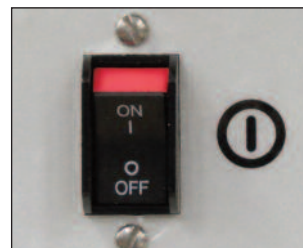

C.3 Slik slår du av grillen

PLANLAGT DRIFTSSTANS

1. La grillen være uten produkter i 10 minutter. Dette brenner kjedet så det blir rent.
2. Slå av **hovedstrøm-bryteren**.

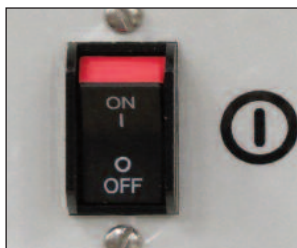

3. Vent i 30 minutter for at grillen avkjøles.

NØDSTANS

1. Slå av **HOVEDSTRØM-BRYTEREN**.

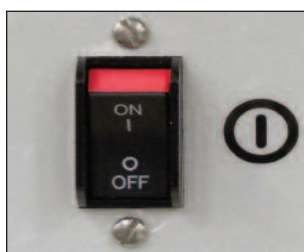

⚠ ADVARSEL ⚠

FOR DIN EGEN SIKKERHET: Ikke oppbevar eller bruk bensin eller andre antennbare damper eller væsker i nærheten av dette eller andre apparater.

⚠ ADVARSEL ⚠

FOR DIN EGEN SIKKERHET: Ved langvarig strømbrudd skal man ikke forsøke å bruke dette apparatet.

C.4 Bruk av kontroller

VIKTIG: DENNE GRILLEN LEVERES MED FORHÅNDS INNSTILTE FAKBRIKK INNSTILLINGER SOM MÅ ENDRES.

Hvis dette er første gang du tar i bruk grillen, må ALLE kontrollinnstillinger være utført i henhold til BURGER KING®s spesifikasjoner. Følg de nevnte stegene for kalibrering og endring av de forhåndsinnstilte tidene.

HOVED KONTROLLER PÅ SIDEN

1. STILLE HASTIGHETER PÅ BELTET

Trykk på pil opp for å øke steketiden og trykk på pil ned for å redusere steketiden. Etter at du har stilt det inn, blinker displayet. Trykk på firkanten i midten for å lagre endringene. MERK: Hvis du ikke trykker på firkanten i midten etter at du har foretatt endringer i steketiden, vil ikke endringene lagres.

Bruk pilene opp/ned for å stille inn tiden. Trykk på firkanten i midten for å lagre endringene.



2. TEMPERATURKONTROLLER

Elektriske griller er utstyrt med en stabilisator kontroll for steketemperatur som registrerer når grillen brukes og som justerer temperaturen slik at grillen er varm ved tung bruk. Kontrollen består av to deler; en temperaturprobe som registrerer den interne temperaturen på grillen og kontrollen selv.

3. STILLE TEMPERATUR- KONTROLLEN

For å sikre forsvarlig drift må temperaturkontrollen være satt for drift i restauranten. Følg disse instruksjonene trinn for trinn når grillen er ny, og deretter en gang i måneden.

Trinn 1: Kontroller at alle deler av grillen er på plass. Kontroller at grillen er koblet til og at avtrekkshetten er slått på. Slå på grillen.

Trinn 2: HOVEDSIDEN AV GRILLEN: Still inn temperaturen (nederste tallet) på 360° C. Bruk opp/ned-pilene på panelet for å justere temperaturen. Det nederste tallet er den angitte temperaturen og det øverste tallet er den faktiske temperaturen.

FLEKIS -SIDEN AV GRILLEN: Still inn temperaturen (nederste tallet) på 360° C. Bruk opp/ned-pilene på panelet for å stille inn temperaturen. Det nederste tallet er den angitte temperaturen og det øverste tallet er den faktiske temperaturen.

C.4.5 FLEX -SIDE KONTROLLER

1 Steking av flere produkter

Slik fungerer det: Knappene for flere produkter er laget slik at du kan steke flere forskjellige produkter på fleksi-siden av grillen. Med kontrollen kan du ha forskjellige grillinnstillinger for hver produktvalgknapp. Bruk en fettstift til å merke det hvite området med produktnavnet.

2. Normal drift

Trykk på produktvalgknappen (tall) for produktet du ønsker å steke. Displayet viser produktnavnet og steketid, og lyset ved siden av produktvalgknappen tennes.

MERK: Kontroller at det ikke er produkter på beltet før du trykker på en ny produktvalgknapp.

3. Endre beltehastigheter

Trykk på produktvalgknappen du vil justere, og trykk deretter på opp/ned-pilene for å foreta endringer. Trykk på firkanten i midten for å lagre endringene.

4. Endre innstillinger for øvre varmeelement

Trykk på produktvalgknappen du ønsker å endre for å justere elementinnstillinger, og trykk deretter produktvalgknappen en gang til. Skjermen vil vise Duty Cycle og vise en prosentandel. Trykk på opp- og ned-knappene for å justere elementstrømmen opp eller ned (0 = av, 100 % = på). Trykk på firkanten i midten etter at du er ferdig med å justere duty cycle for å lagre endringene.

5. Endre produktnavn

Trykk på den produktvalgknappen du vil tilordne et navn. Trykk og hold den firkantede knappen i midten inne i 15 sekunder. Kontrollen går til skjermen for å endre navn for den knappen. Bruk opp/ned-knappene for å endre tegn. Trykk på den firkantede knappen i midten én gang for å gå til neste tegn til du er ferdig med å redigere produktnavnet for den knappen (10 tegn). Trykk og hold inne PRODUKT VALG -knappen i 5 sekunder for å lagre endringene og returnere til normal drift.

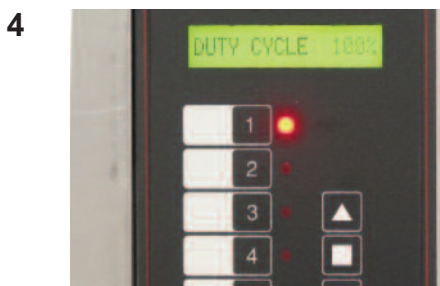

D. RENGJØRING OG DEMONTERING

Slå av grillen. Koble fra strømtilførselen til grillen før rengjøring og service. La den avkjøles i 30 minutter før rengjøring/demontering. La ventilasjonssystemet stå på under avkjøling. Bruk bare godkjente rengjørings-, avfettings- og steriliseringsløsninger.

⚠ ADVARSEL ⚠

LA VENTILASJONSHETTEN VÆRE PÅ UNDER AVKJØLING. HVIS DETTE IKKE GJØRES, KAN DET OPPSTÅ BRANNFARE.

⚠ ADVARSEL ⚠

Følg trinnene for demontering og montering på nytt for å sikre riktig drift av grillen. Hvis det ikke gjøres, kan det føre til driftsproblemer.

⚠ ADVARSEL ⚠

GRILLDELENE ER VARME. IKKE FORSØK Å DEMONTERE GRILLEN FØR DEN ER HELT AVKJØLT . HVIS DETTE IKKE FØLGES, KAN DET FØRE TIL ALVORLIG PERSONSKADE.

ALLE DELER RENGJØRES DAGLIG HVIS DET IKKE ER GITT BESKJED OM ANNET

Følg trinnene for riktig demontering. Reverser rekkefølgen for å montere på nytt.

Slik leser du rengjøringsdelen

Navnet på delen som skal rengjøres. Plasseringen av delen. Når delen skal rengjøres.

Ledeskinne for kjøtt – delenr. 19762 Rengjøring: Hver 4. time

Verktøyene som trengs for å rengjøre delen. Verktøy

Tredelt vask Skuresåp

Hvordan delene skal fjernes og rengjøres. Instruksjoner

1. Trekk ledeskinne for kjøtt litt ut fra bunnen, og løst av.

2. Vask, skyll og steriliser i den tredelte vasken.

Måteende

Bilde av delen som skal fjernes og rengjøres.



Rengjøre grillen



Nødvendig verktøy



Tredelt vask



Avfetter



Varmebestandige
hansker



Kniv



Svamp



Skuresvamp



Myk børste



Håndkle



Liten
flaskebørste



Stor
flaskebørste

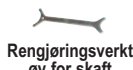

Rengjøringsverktøy
for skaft

STOP

Viktige symboler



Dette "Stopp"-skiltet viser et trinn i prosedyren som må følges nøyaktig. Hvis ikke, kan det påvirke den personlige sikkerheten.



Dette advarselssymbolet viser et trinn i prosedyren som må følges nøyaktig. Hvis ikke, kan det påvirke ytelsen til grillen.



Dette "puslespill"-symbolet viser et trinn i remonteringsprosedyren som må følges.



Instruksjoner

1. La grillen kjøre uten produkter i 10 minutter før den slås av. Dette brenner bort alle rester fra kjedene.
2. Slå av grillen og la den avkjøles i 30 minutter før demontering og rengjøring.
3. Lukk hovedgassventilen og ta ut kontakten på grillen før rengjøring.
4. La alltid ventilasjonshetten være på i avkjølingsperioden på 30 minutter.
5. Bruk bare godkjente rengjøringsløsninger.
6. La delene lufttørke etter rengjøring.

Ledeskinne for kjøtt – delenr. 19762

Rengjøring: Hver 4. time



Verktøy

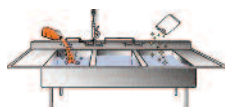

Tredelt vask



Skuresvamp



Instruksjoner

1. Trekk ledeskinne for kjøtt litt ut fra bunnen, og løft av.
2. Vask, skyl og steriliser i den tredelte vasken.

Mateende





Verktøy

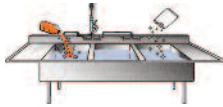

Tredelt vask



Skuresvamp



Instruksjoner

1. Skyv materdekslet mot deg til det løsner.
2. Vask, skyll og steriliser i den tredelte vasken.

Mateende



Verktøy

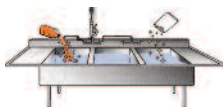

Tredelt vask



Skuresvamp



Instruksjoner

1. Dra i utløsertappen.
2. Løft skyvestangen og beltematerbasen opp og av.
3. Vask, skyll og steriliser i den tredelte vasken.

⚠ IKKE løft materbasen etter materstangen eller kjedene. Dette vil skade materbasen.

🔧 NY MONTERING: Dra i utløsertappen og sett materbasen på plass.

Mateende





Verktøy

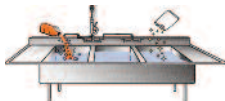

Tredelt vask



Skuresvamp



Instruksjoner

1. Løft og fjern.
2. Vask, skyll og steriliser i den tredelte vasken.



NY MONTERING: Heng materhuset på braketter.

Mateende



Verktøy



Varmebestandige
hansker



Skuresvamp



Avfetter

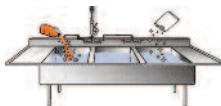

Tredelt vask



Instruksjoner

1. Løft dekselet opp og av.
2. Ta den til vasken og spray med avfetter.
3. Vask med en skuresvamp, skyll og steriliser i den tredelte vasken.

Mateende





Verktøy

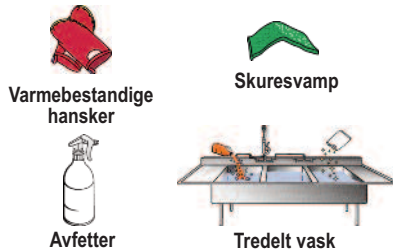

Instruksjoner

1. Skyv fettpannen ut.

⚠ Sørg for at fettpannen er avkjølt før den legges i vann, ellers kan den slå seg.

2. Ta den til vasken og spray med avfetter.

3. Vask med en skuresvamp, skyll og steriliser i den tredelte vasken.

Mateende



Verktøy

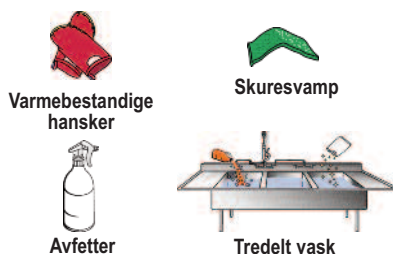

Instruksjoner

1. Skyv varmepannedekselet ut.

2. Ta den til vasken og spray med avfetter.

3. Vask med en skuresvamp, skyll og steriliser i den tredelte vasken.

Mateende





Verktøy

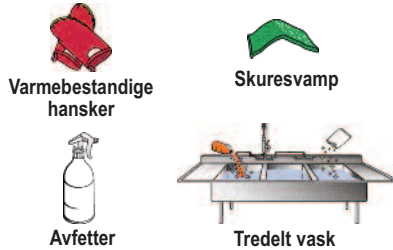

Varmebestandige hansker

Skuresvamp

Avfetter

Tredelt vask



Instruksjoner

1. Skyv reflektorene ut.
2. Ta den til vasken og spray med avfetter.
3. Vask med en skuresvamp, skyll og steriliser i den tredelte vasken.

Mateende



Verktøy



Varmebestandige hansker

Skuresvamp

Avfetter

Tredelt vask



Instruksjoner

1. Løft og skyv ut braketten.
2. Ta den til vasken og spray med avfetter.
3. Vask med en skuresvamp, skyll og steriliser i den tredelte vasken.

Mateende





Verktøy



Såpehåndkle



Steriliseringshåndkle



Instruksjoner

1. Rengjør venteområdet for produkter mens det fortsatt er varmt.
2. Vri opp et såpehåndkle og vaske området for utløpsområdet for produkter.
3. Vri opp et steriliseringshåndkle og tørk av utløpsområdet for produkter.

Mateende



Verktøy



Skuresvamp

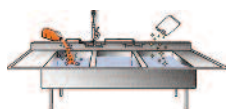

Tredelt vask



Instruksjoner

- 1- Skyv fettkaret mot deg.
2. Ta den til vasken og spray med avfetter.
3. Vask med en skuresvamp, skyll og steriliser i den tredelte vasken.

Mateende





Verktøy



Instruksjoner

1. Løft grillen opp og av.
2. Ta den til vasken og spray med avfetter.
3. Vask, skyll og steriliser i den tredelte vasken.

NY MONTERING: Pass på at brakettene går over rammen på grillen.

Utløpsende



Verktøy



Instruksjoner

1. Vipp og løft tappene av krokene. Løft av.
2. Ta den til vasken og spray med avfetter.
3. Vask, skyll og steriliser i den tredelte vasken.

NY MONTERING: Pass på at returpannen henger på brakettene.

Utløpsende





Verktøy



Varmebestandige
hansker



Skuresvamp



Avfetter

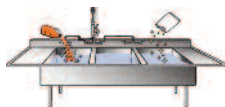

Tredelt vask



Instruksjoner

1. Vipp avstrykerbladet vekk fra kjedet. Løft av brakettene.

⚠ Sørg for at avstrykerbladet er avkjølt før det legges i vann, ellers kan det slå seg.

2. Ta den til vasken og spray med avfetter.
3. Vask med en skuresvamp, skyll og steriliser i den tredelte vasken.



NY MONTERING: Heng avstrykerbladet på braketter.

Utløpsende



Verktøy



Rengjøringsverktøy for
aksel



Instruksjoner

1. Skrap begge akslene på begge beltene på utløpsenden med den brede siden av rengjøringsverktøyet for akselen. Verktøyet er plassert i holderen på hovedsidekontroll- boksen.
2. Tørk av rengjøringsverktøyet for akselen med et håndkle.

Utløpsende





Verktøy

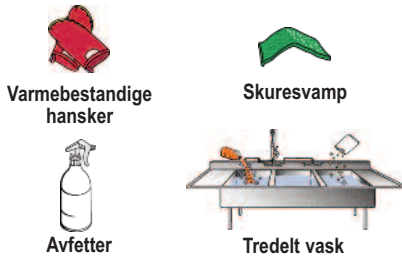

Instruksjoner

1. Løft og skyv fettkaret ut av grillen.
2. Ta den til vasken og spray med avfetter.
3. Vask med en skuresvamp, skyll og steriliser i den tredelte vasken.

NY MONTERING: Pass på at fettkaret er skjøvet helt inn i grillen.

Side



Verktøy

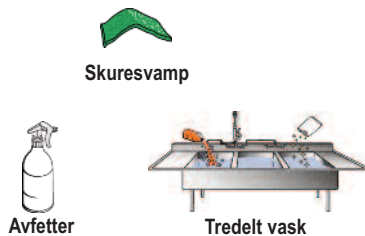

Instruksjoner

1. Løft av fettboksen.
2. Ta den til vasken og spray med avfetter.
3. Vask med en skuresvamp, skyll og steriliser i den tredelte vasken.

NY MONTERING: Sett fettboksen på før fettkaret.

Side





Verktøy



Varmebestandige hansker



Instruksjoner



SVÆRT VARM! Vær forsiktig så du ikke brenner deg.

1. Grip løftetappen og løft katalysatoren av for å fjerne den fra røkkkanalen.
2. La den ligge i varmt vann i én time. Skyll med kun vann. BRUK ALDRI KJEMIKALIER PÅ KATALYSATOREN.
3. Legg den flatt for å la vannet renne av, og la den lufttørke over natten.
4. Sørg for at katalysatoren er tørr før den settes tilbake på grillen.

Topp



OBS:
Svært varm



Verktøy



Varmebestandige hansker



Skuresvamp



Avfetter

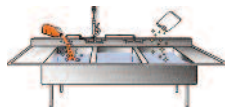

Tredelt vask



Instruksjoner



SVÆRT VARM! Vær forsiktig så du ikke brenner deg.

1. Løft røkkkanalen fra toppen av grillen.
2. Ta den til vasken og spray med avfetter.
3. Vask med en skuresvamp, skyll og steriliser i den tredelte vasken.

Topp

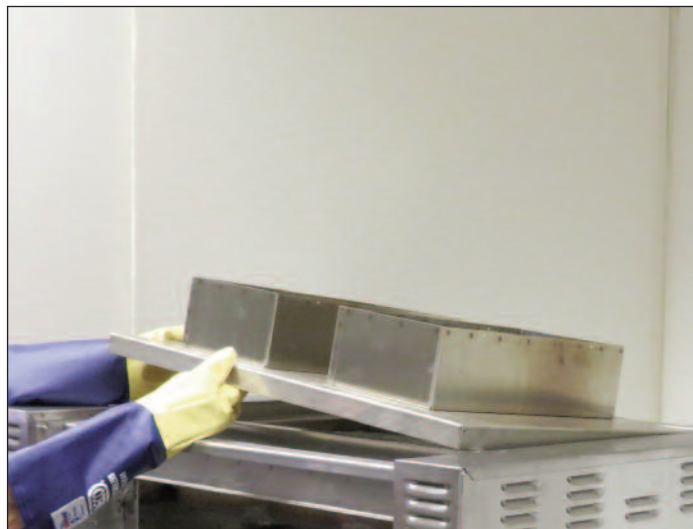

OBS:
Svært varm





Verktøy



Varmebestandige
hansker



Skuresvamp



Avfetter

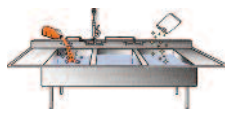

Tredelt vask



Instruksjoner



SVÆRT VARM! Vær forsiktig så du ikke brenner deg.

1. Løft reflektoren fra toppen av luftboksene.
2. Ta den til vasken og spray med avfetter.
3. Vask med en skuresvamp, skyll og steriliser i den tredelte vasken.

Topp



OBS:
Svært varm



Verktøy



Instruksjoner

1. Bruke verktøy for å skrape bort innskudd mellom beltet og skjold.





Verktøy



Varmebestandige
hansker



Myk børste



Stor
flaskebørste



Instruksjoner



SVÆRT VARM! Vær forsiktig så du ikke brenner deg.

1. Løsne og fjern slangene som indikert av pilene.
2. Løft luftboksene fra grillen. Vær oppmerksom på at luftboksen foran har to (2) innløpsventiler, og luftboksen bak har bare én (1).
3. Rengjør lufthullene (eksempel vist med en pil) på begge boksene med en børste eller flaskebørste hvis de er tilstoppet.
4. Monter på nytt og sørg for at luftboksen foran med to Innløpsventiler er på forsiden av grillen.

OBS:
Svært varm



Topp

1.

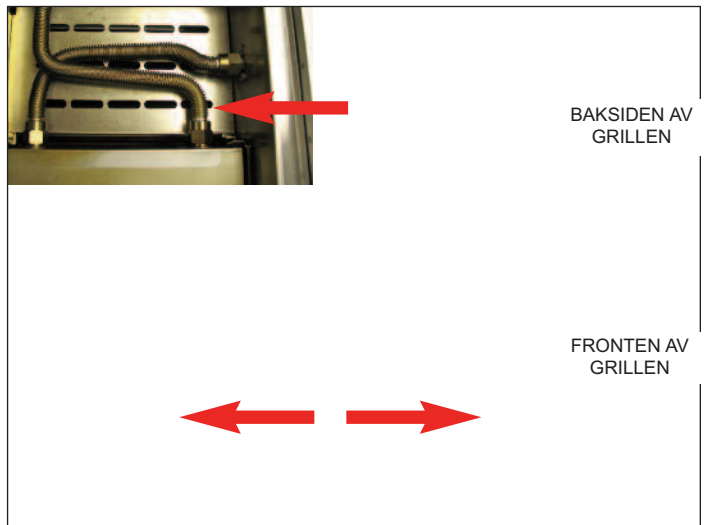

2.



3.

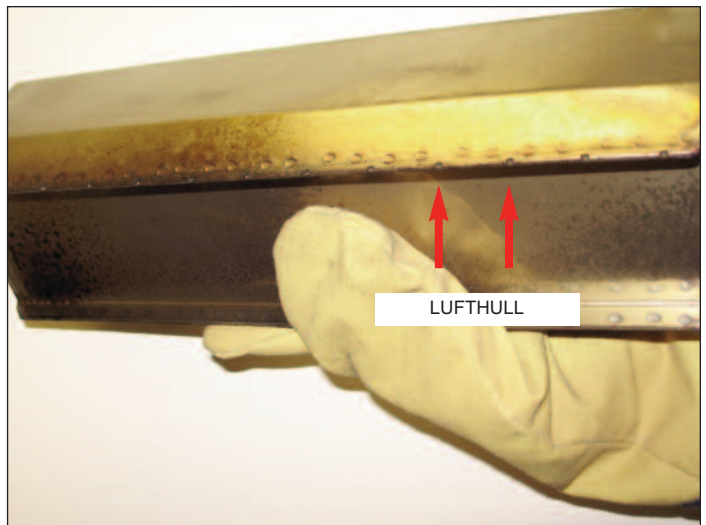

E. FEILSØKING

Kontroller alltid at grillen er riktig montert, hetten er på og grillen er plugget i.

Ingen strøm på grillen når bryteren er slått på.	Kontroller: Grillen er plugget i. Ventilasjonshetten er på. Bryteren på veggpanelet er på.
Strømmen er på, grillen er tent, men transportbåndet går ikke rundt.	Se etter tilstopping i transportbåndet. Kontroller at avstrykerbladet er riktig installert.
Materbåndet beveger seg ikke.	Kontroller at materen er montert riktig. Kontroller for tilstopping. Påse at drivbolten er satt inn.
Materen har satt seg fast.	Kontroller at burgerne ikke er frosset sammen.
Burgere setter seg fast på rennen eller avstrykerbladet.	Rengjør renne og avstrykerblad grundig. Kontroller steketemperatur (understeking).
PROBLEMER MED STEKING Burgerne er under- eller overstekt.	Hovedside: Juster transportbåndets hastighet. Fleksi-side: Juster transportbåndets hastighet og driftssyklus.
For sterk flamme i grillen.	Rengjør katalysatoren hvis dette er montert. Kontroller hetten mhp. forsvarlig drift. Kontroller produktet for oversteking.

F. TEGNINGER – PLASSERING AV DELER

Visning fra mateenden

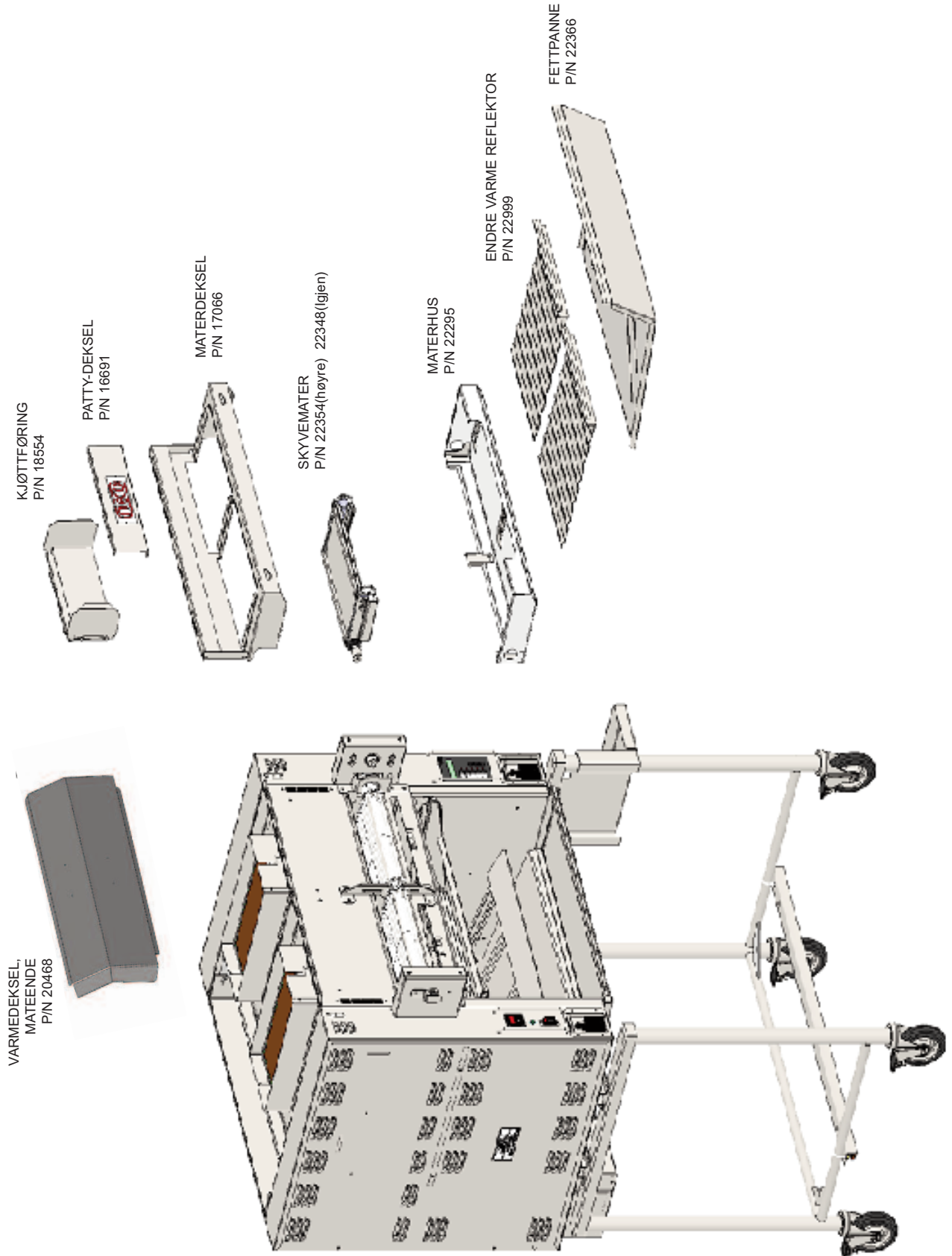

F. TEGNINGER – PLASSERING AV DELER

Visning fra front

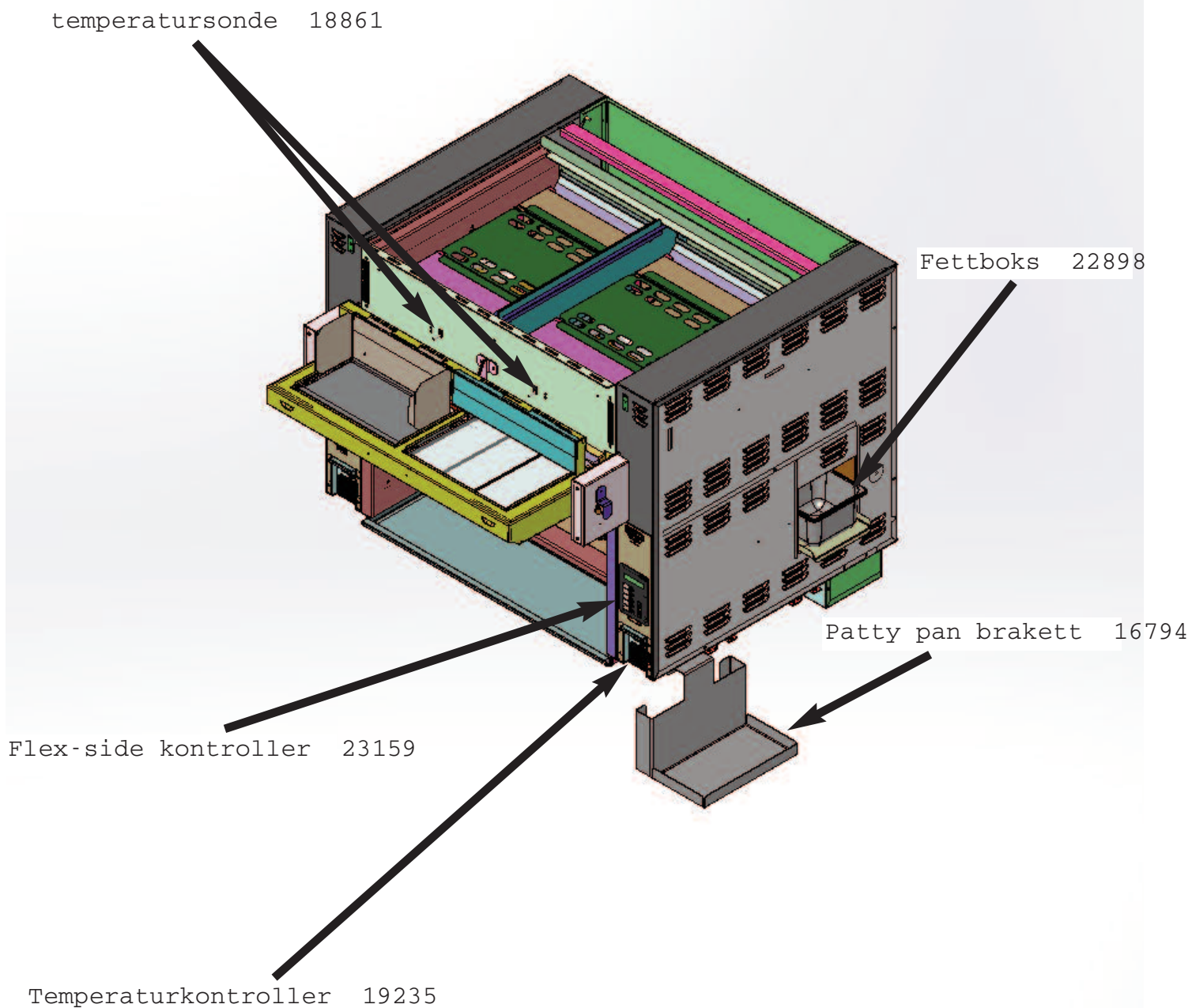

F. TEGNINGER – PLASSERING AV DELER

Utløps, side- og toppvisning

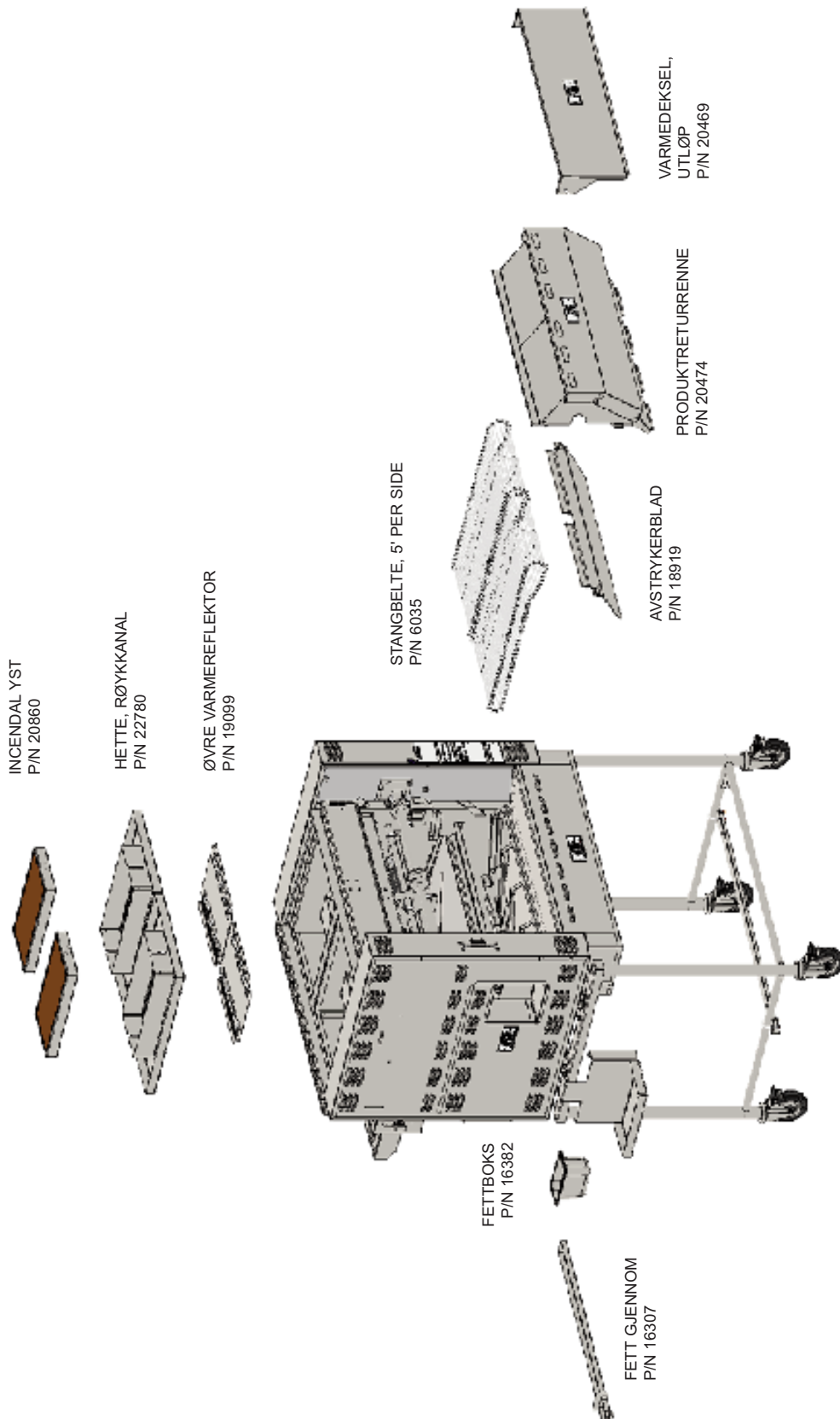

F. TEGNINGER – PLASSERING AV DELER

Styreboks på høyre side

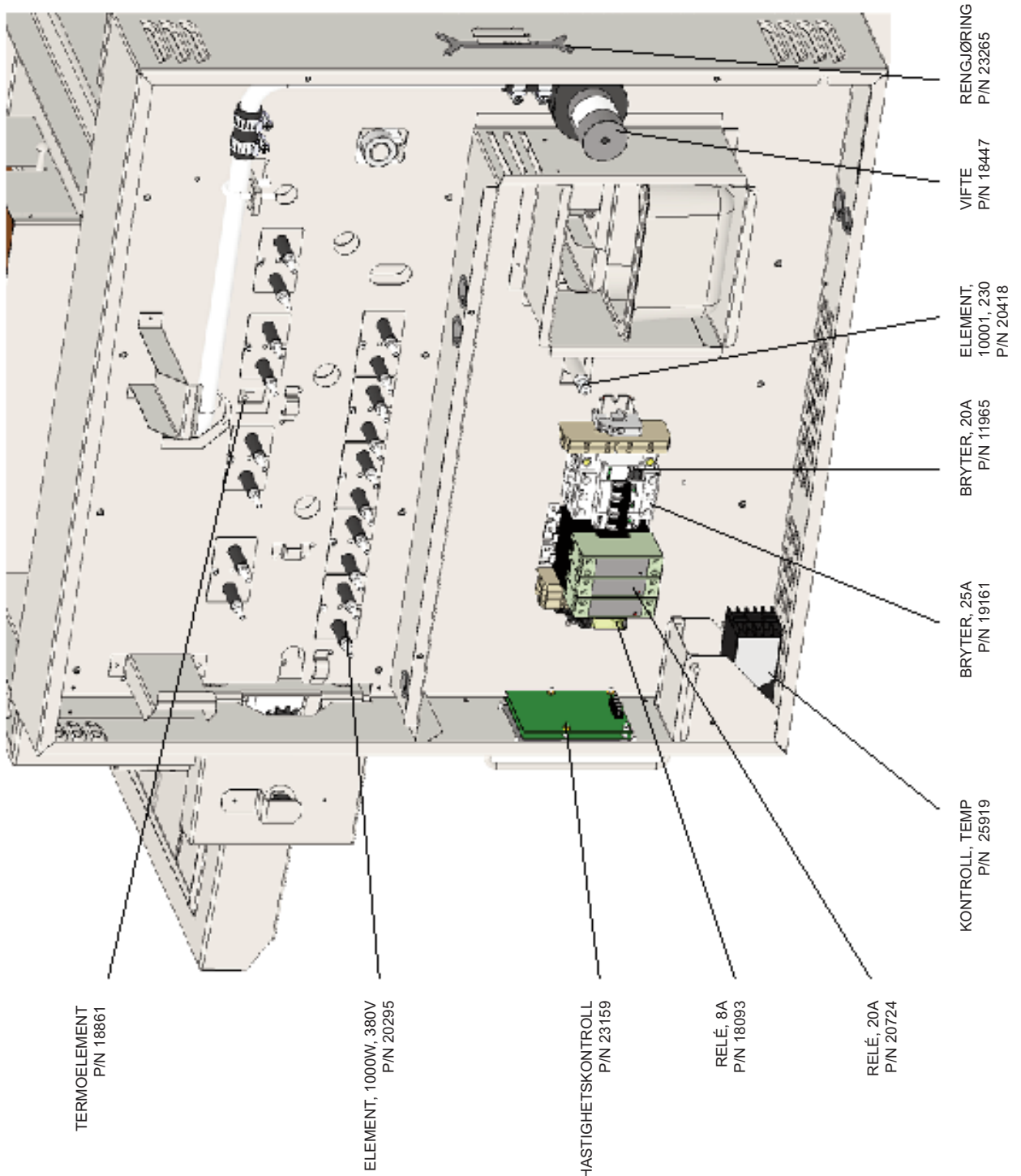

F. TEGNINGER – PLASSERING AV DELER

Styreboks på venstre side

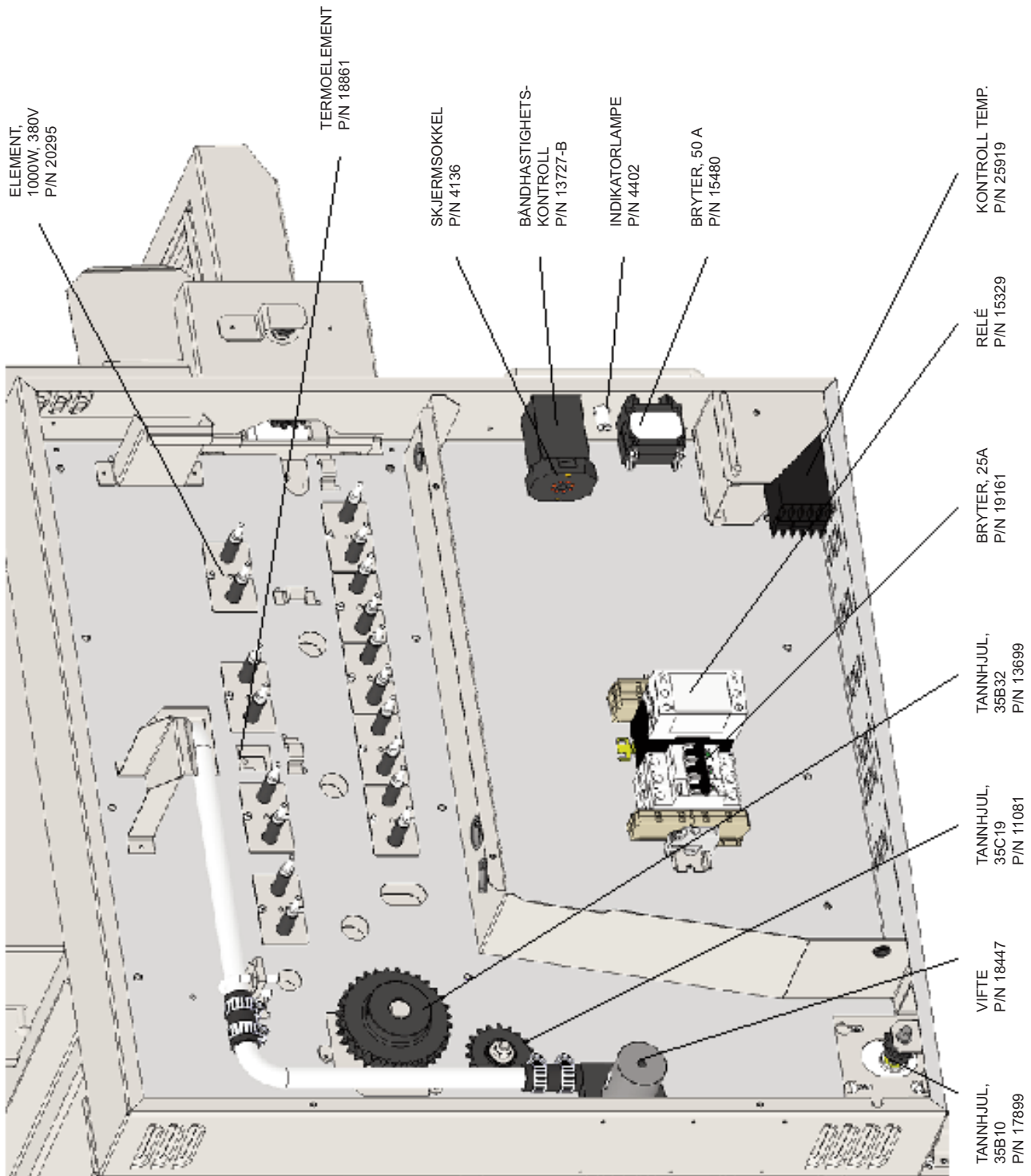

F. TEGNINGER – PLASSERING AV DELER

Motorstyreboks (ved utløpet av grillen)

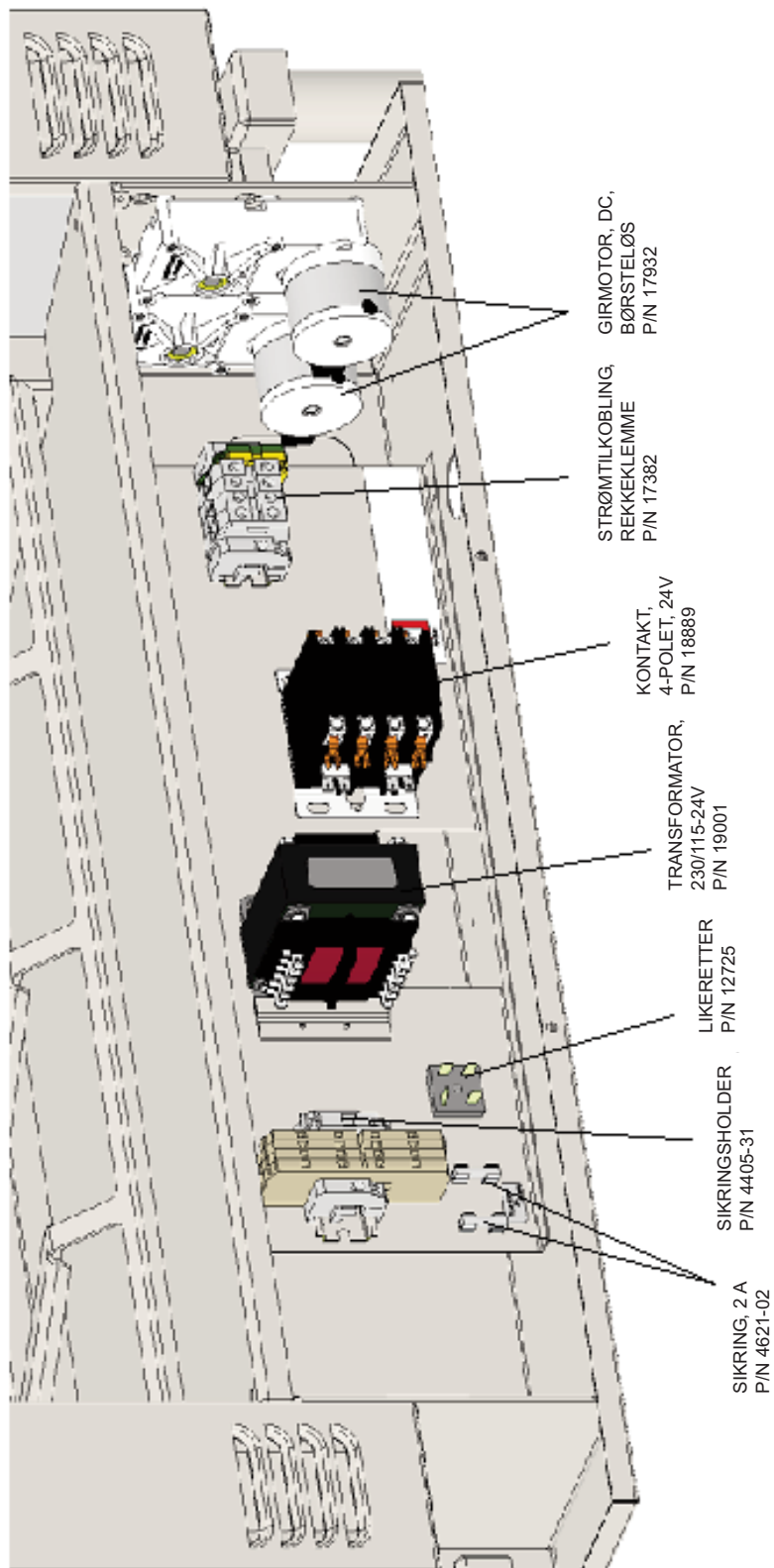

F. TEGNINGER – PLASSERING AV DELER

Clutchenhet

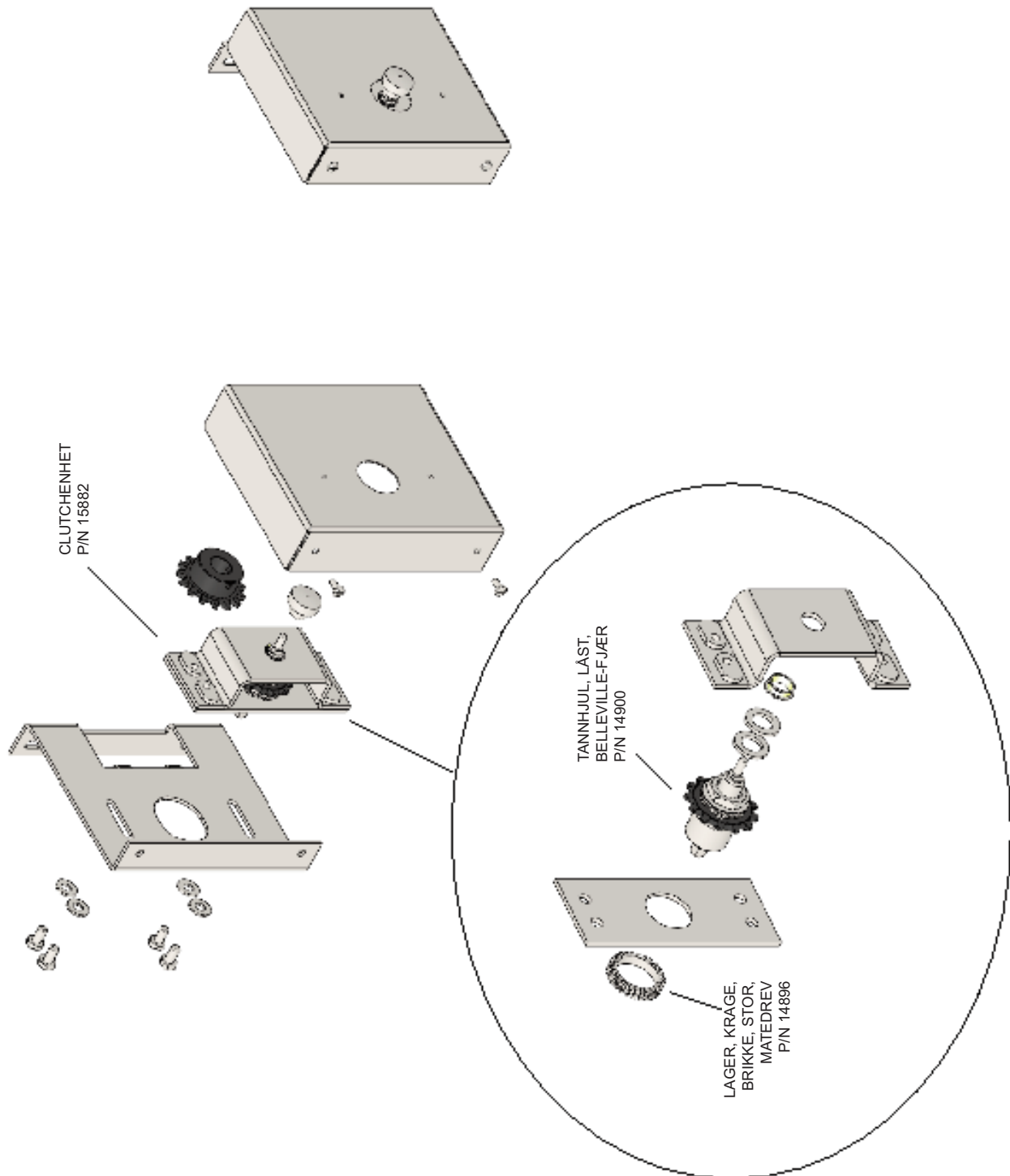

G. LEDNINGER SKJEMA - Hovedside

Side 1 – styreboks
venstre side

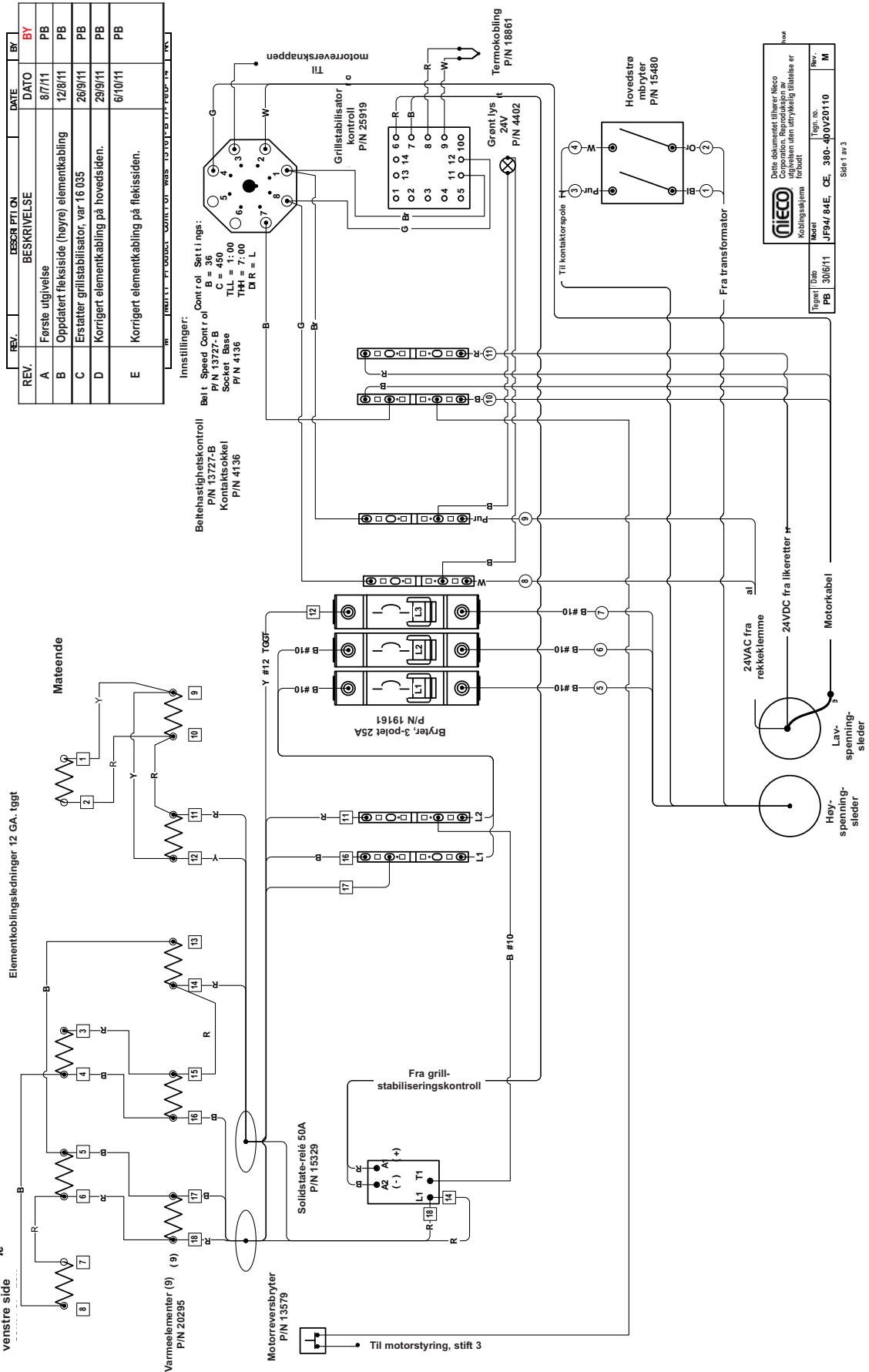

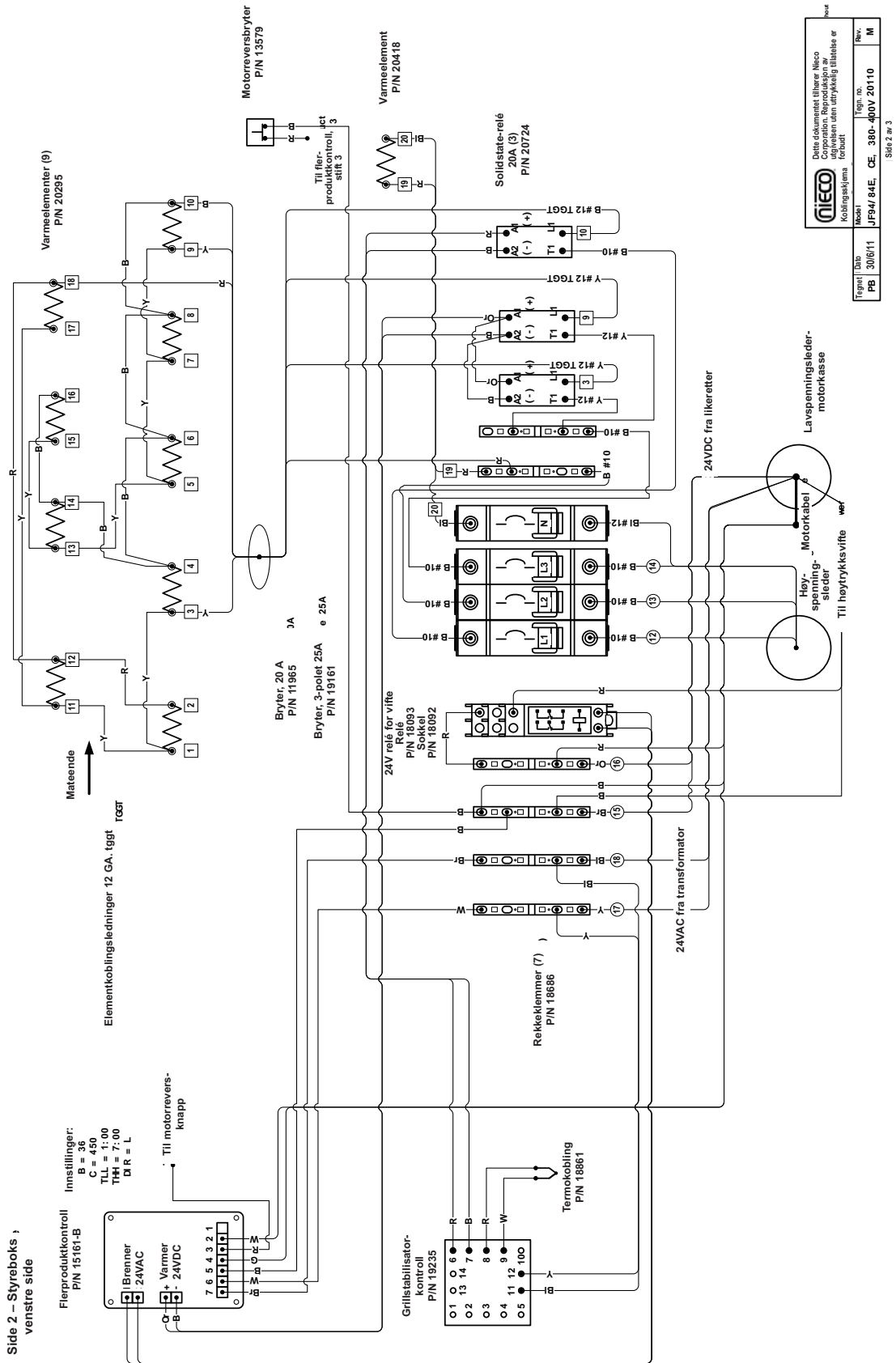

G. LEDNINGER SKJEMA - Flexiside

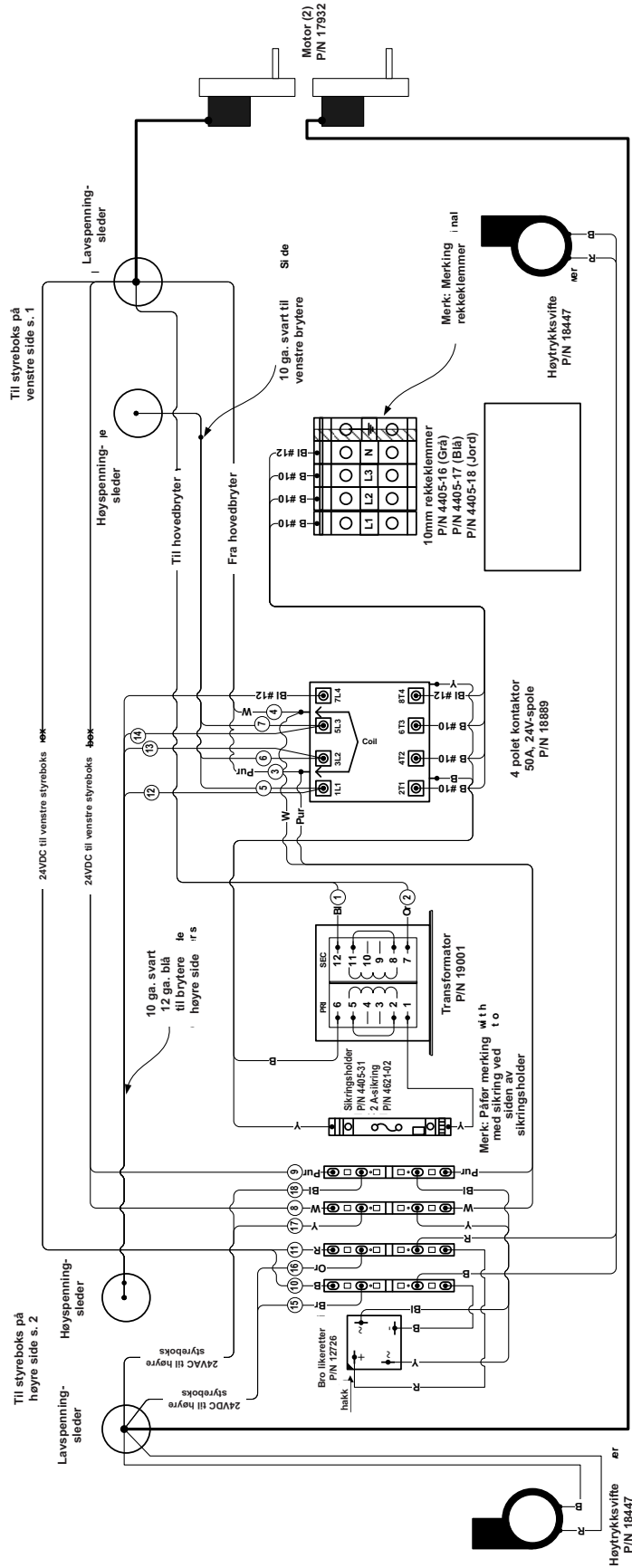

G. LEDNINGER SKJEMA - Motorkasse

Side 3 - motorkasse





 NIECO Corporation

Figur / Dato	Fig. no.	Rev.
PB 306/11	JF94/84E, CE, 380-400V 20110	IM

Side 3 av 3



H. SPESIFIKASJONER

AUTOMATISK GRILL
Modell JF94E

M\L	TOMMER	MM
Lengde	35.48	901
Høyde	64.02	1626
Bredde	40.11	1019

ENERGI

Elektrisk tilkobling (spesifiser nøyakt
CE 380-415V 3ø 25A 19kW
Beregnet gjennomsnittlig forbruk: 16kW

VEKT	LBS	KG
Forsendelse	690	313
Grill p stativ	565	256

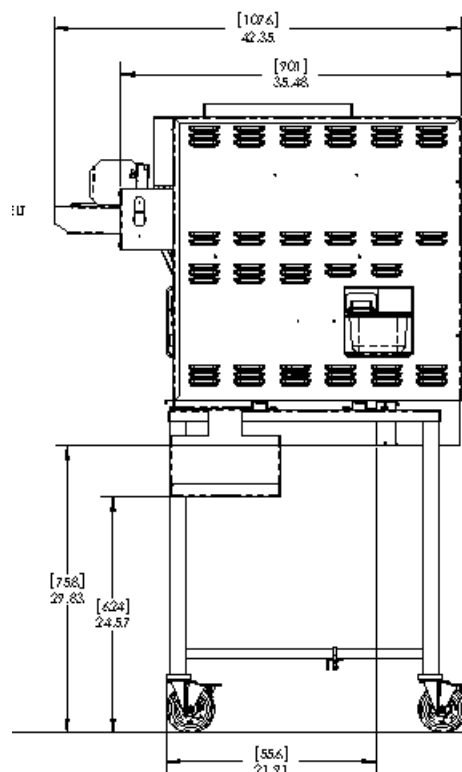
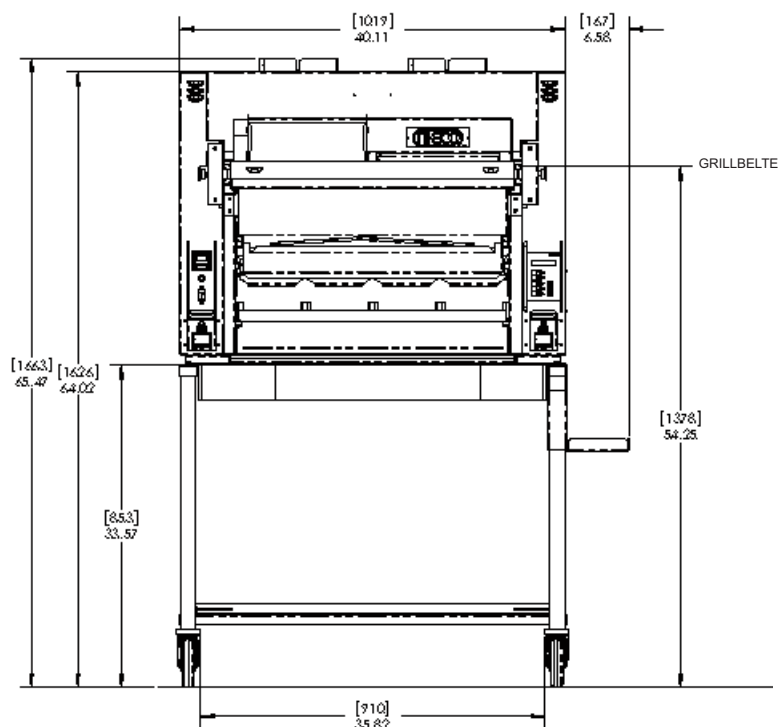

⚠ ADVARSEL ⚠

Alle elektriske tilkoblinger må være i samsvar med lokale elektriske forskrifter og andre gjeldende forskrifter.

⚠ ADVARSEL ⚠

Ikke bruk grillen med andre gasstrykk andre enn de som er nevnt her. Dette kan påvirke driften av grillen.

Revideringshistorikk:

Dato	Notater	REV
2-20-2016	Frigitt	A



Nieco Corporation
7950 Cameron Drive
Windsor, 95492 CA
+1-707-284-7100
+1-707-284-7430 Faks
www.nieco.com
sales@nieco.com • service@nieco.com
© 2011 Nieco Corporation. Med enerett
Trykket i USA.